

# Лифтовая лебедка SGR 36

1. Грузоподъемность — 1000 кг
2. Скорость движения кабины лифта — 1,6 м/с
3. Масса лебедки — 380 кг (без рамы); 600 кг (с рамой)
4. Напряжение питания — 380 В
5. Диаметр канатоведущего шкива (КВШ) — 575 мм, посадочный конус 80 мм
6. Число и диаметр канатов КВШ — 5 x 10 шт/мм

## Полные технические характеристики

Наименование параметра	Значение
Номинальный вращающий момент на выходном валу, Нм	1105
Грузоподъемность, кг	1000
Скорость движения кабины лифта, м/с	1.6
Масса лебедки, кг не более	600
Число и диаметр канатов КВШ, шт/мм	5 x 10
Диаметр канатоведущего шкива (КВШ), мм	575
Диаметр отводного блока	430
Нагрузка на ось КВШ, кН, не более	35
Тип электродвигателя	асинхронный
Напряжение питания, В	380 с частотным регулированием
Номинальный ток, А	39
Номинальная мощность, кВт	15
Передаточное число редуктора	13 2/3
Межосевое расстояние передачи, мм	160
Тормозной момент, Нт	90
Диаметр тормозного шкива, мм	376
Маховый момент КВШ, кгхм <sup>2</sup>	2,1
Подвес	2:1
Климатическое исполнение по ГОСТ 15150-69	УХЛ 4
Напряжение питания электромагнита тормоза, В (пост. ток)	220

Синхронная частота вращения (большая/малая), об/мин	1500
Направление вращения	реверсивное
Номинальный режим работы по ГОСТ 183-74	S 3
Продолжительность включения,%	40
Число включений в час	180
Класс изоляции	F (155 <sup>0</sup> C)
Степень защиты	IP 10
КПД,%	75



06211600SGR.00.000

Рис. 1



Рис. 2  
остальное см. рисунок 1

Таблица 2  
Технические характеристики лебедок

Наименование	Параметры	Обозначение параметра	Значение параметра
Электродвигатель	Мощность, кВт	N/N1	3,5/2,1
	Частота вращения синхронная, об/мин	n/n1	1500/375
Редуктор	Межосевое расстояние, мм	a	160
	Передачное число	u	4,8
	Максимальная касательная нагрузка на выходном валу, Н	P	35000
	Номинальный крутящий момент от лифта на выходном валу, Нм	Mн	1900
Тормоз	Напряжение питания электромагнита, В	Uн	220 (пост)
	Тормозной момент, Нм	Mтн	90
	Диаметр делительной окружности, мм	Dд	620
Шкив канатобводящий	Диаметр каната, мм	dk	12,0
	Количество канатов	p	4
Блок отбойной	Диаметр по диаметру шкива, мм	D	490
Шкив тормозной	Момент, кгм	G0	2,1

- \*Размеры для справок.
- Посадочные поверхности перед сборкой смазать смазкой ЦИАТИМ 221 ГОСТ 9433-80.
- Допуск биения ручья шкива канатобводящего относительно оси выходного вала в направлении, перпендикулярном рабочей поверхности ручья - 0,3 мм.
- Табличку поз. 9 закрепить заклепками поз. 20 на крышке редуктора после окончательной сборки лебедки.
- Ручьи канатобводящего шкива и отбойного блока должны лежать в одной плоскости. Отклонение не более 2 мм.
- Раму лебедки установить в горизонтальное положение так, чтобы отклонение шкива канатобводящего от вертикали было не более 0,7 мм после навески кабины и противовеса.
- По окончании монтажа лебедки транспортировочные шпильки вывернуть из подрамника и закрепить на раме, оставив зазор между торцом шпильки и подрамника 15...20 мм.
- После окончательной выверки лебедки установить зазор между канатами и ограничителем срабатывания канатов поз. 1 - 3,5 мм.
- Расчетный объем масла, заливаемого в редуктор - 7 л.

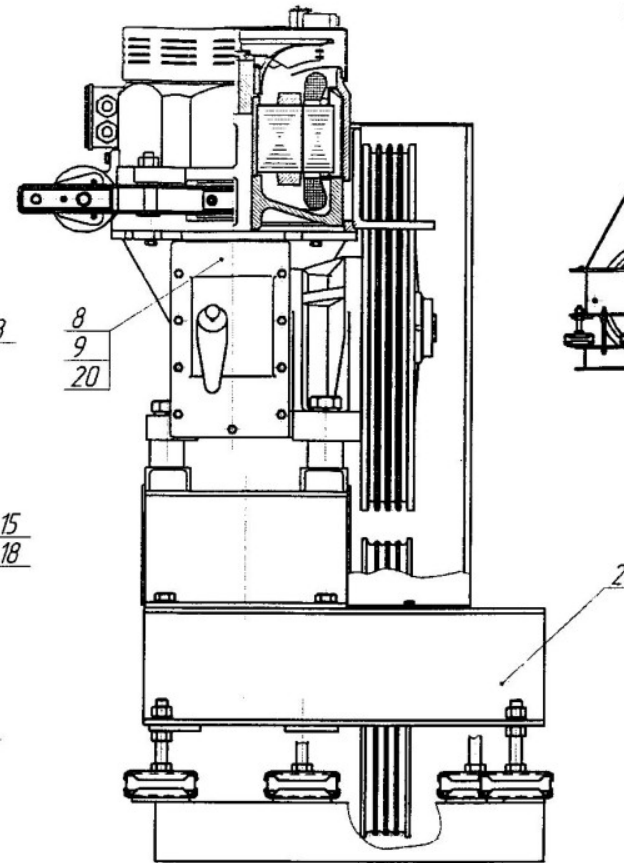
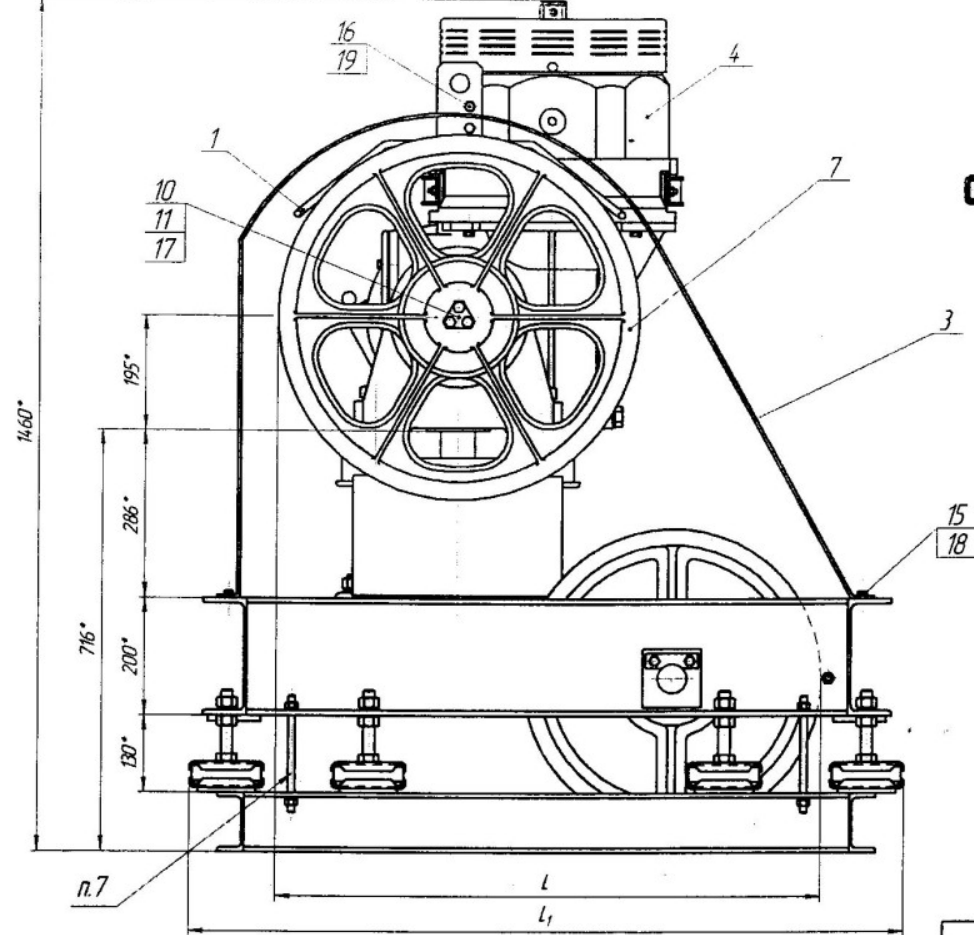
Таблица 1  
Исполнения лебедок

Обозначение	Наименование	L	L1	L2	Рис
06211600SGR.00.000	Лебедка SGR22 (правая L930)	930	1228	1182	1
-01	Лебедка SGR22 (левая L930)				2
-02	Лебедка SGR22 (правая L775)	775	1068	1022	1
-03	Лебедка SGR22 (левая L775)				2
-04	Лебедка SGR22 (правая L975)	975	1173	1227	1
-05	Лебедка SGR22 (левая L975)				2

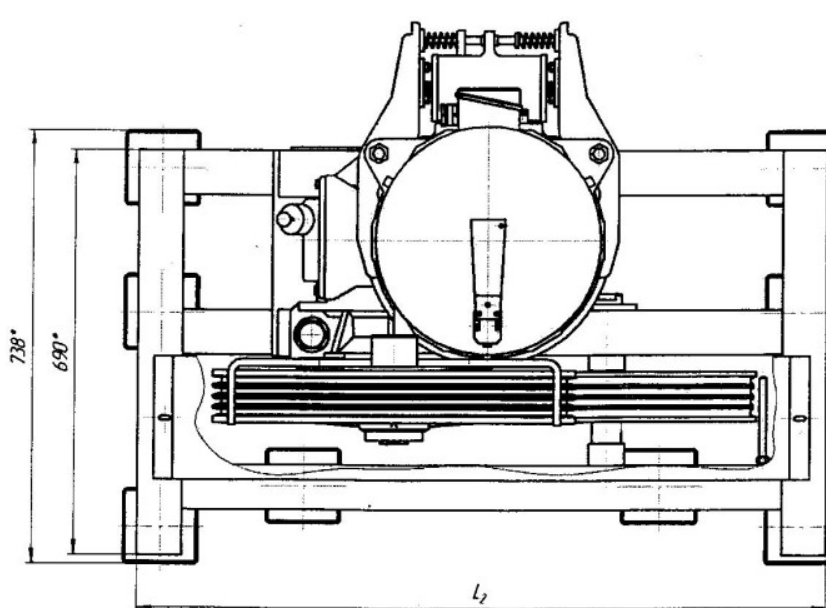

Артикул	Знак	Поз.	Обозначение	Наименование	Кол. на источ.					Примечание
					-01	-02	-03	-04	-05	
				Стандартные шпильки						
				Болт ГОСТ 7798-70						
		15		M6-SGR20.58.016	2	2	2	2	2	
		16		M10-SGR20.88.016	2	2	2	2	2	
		17		M12-SGR40.109.016	3	3	3	3	3	
		18		Шпилька ГОСТ 6402-80	2	2	2	2	2	
		19		6.65H D16	2	2	2	2	2	
		20		Шпилька вывешивающая канатобводящий блок ДИМ 7337	2	2	2	2	2	
				Комплекты						
				Шпильки	1	1	1	1	1	
				Сварочный комплект	1	1	1	1	1	
				Чкалка	1	1	1	1	1	

СОЗДАСОВАНО  
Гл. конструктор Павлов С.В.  
14.10.2014

Артикул	Знак	Поз.	Обозначение	Наименование	Кол. на источ.					Примечание
					-01	-02	-03	-04	-05	
				Сварочные электроды						
				Параметры сборки канатов	1	1	1	1	1	
		2		Рамы в сборе	1					
				-01 Рамы в сборе		1				
				-02 Рамы в сборе			1			
				-03 Рамы в сборе				1		
				-04 Рамы в сборе					1	
				-05 Рамы в сборе						1
		3		Ограждение	1					
				-01 Ограждение		1				
				-02 Ограждение			1			
				-03 Ограждение				1		
				-04 Ограждение					1	
				-05 Ограждение						1
		4		Платформы	1	1	1	1	1	
		7		Шкив канатобводящий	1	1	1	1	1	
		8		Бухта	1	1	1	1	1	
		9		Табличка на лебедку	1	1	1	1	1	
		10		Шкив	1	1	1	1	1	
		11		Шкив статорный	1	1	1	1	1	

06211600SGR.00.000 СБ				
Лебедка SGR 22				
Сборочный чертеж				
Лист	Масса	Уточнение	Лист	Листов
15				